

SZCZEGÓŁ A1

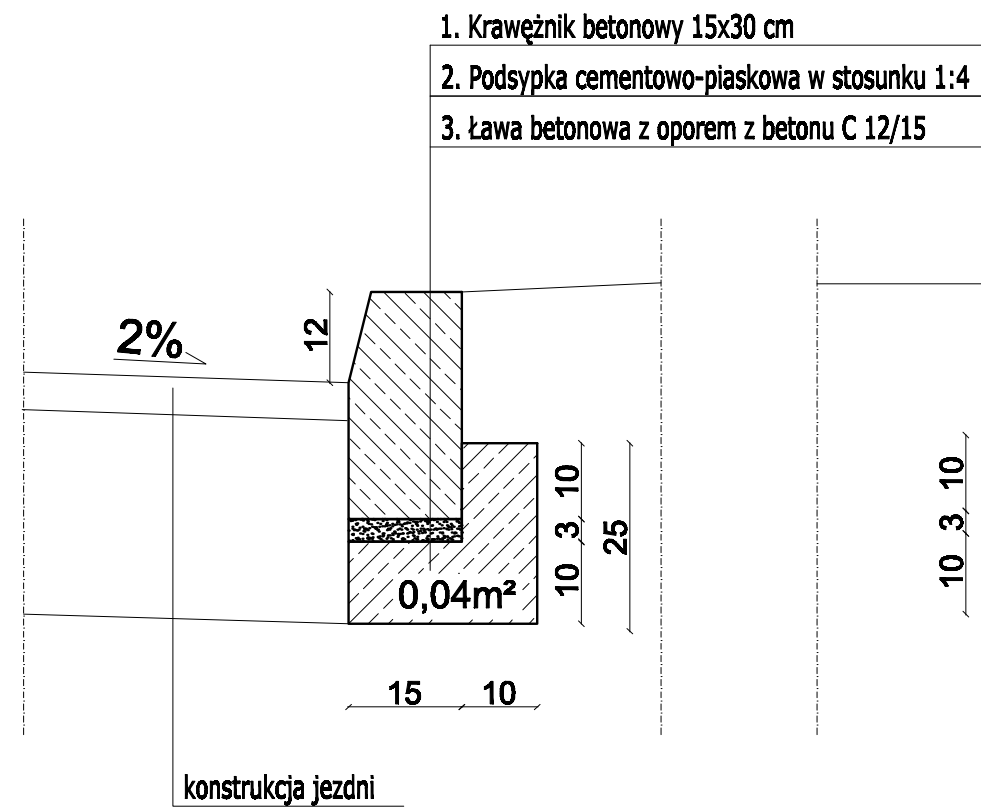

SZCZEGÓŁ A2

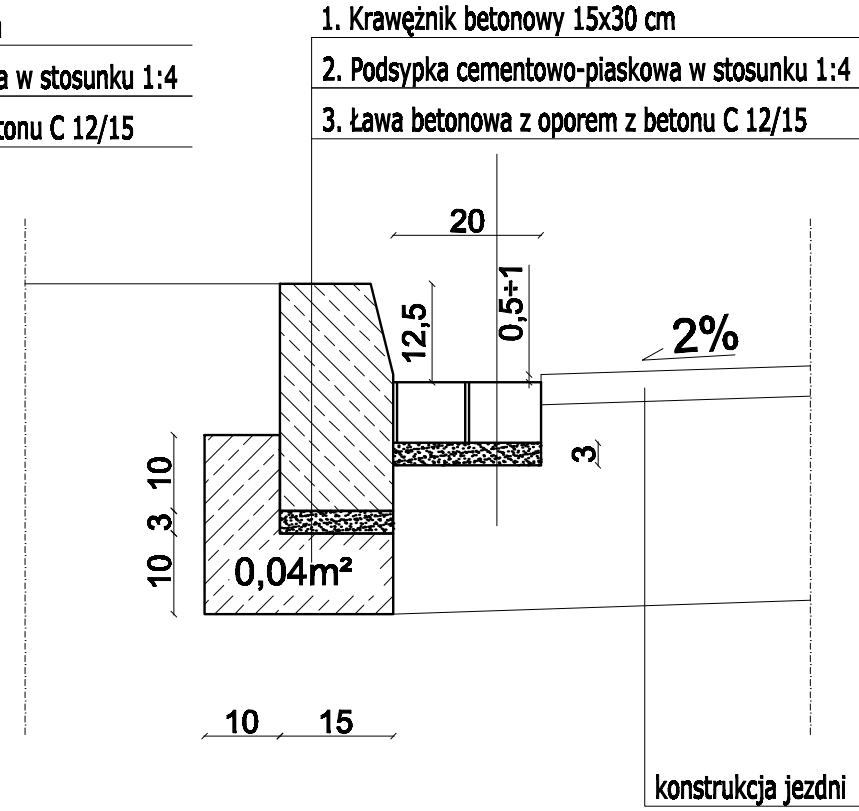

1. Betonowa kostka brukowa koloru szarego gr. 8 cm
2. Podsypka cementowo-piaskowa w stosunku 1:4
3. Ława betonowa z betonu C 12/15

SZCZEGÓŁ B1

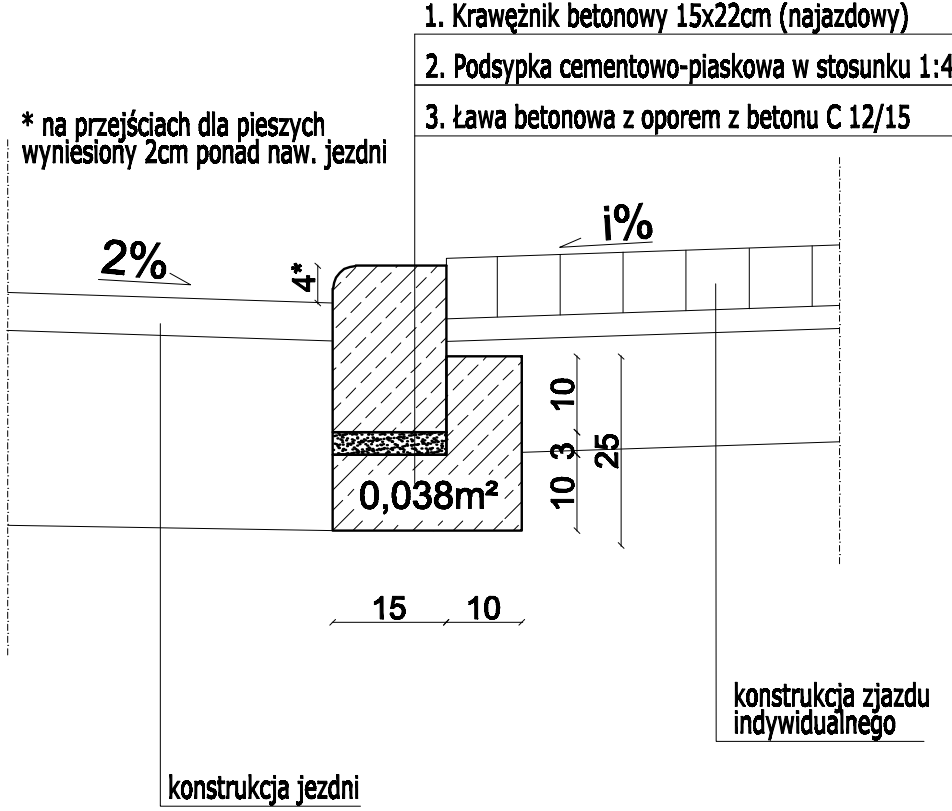

SZCZEGÓŁ B2

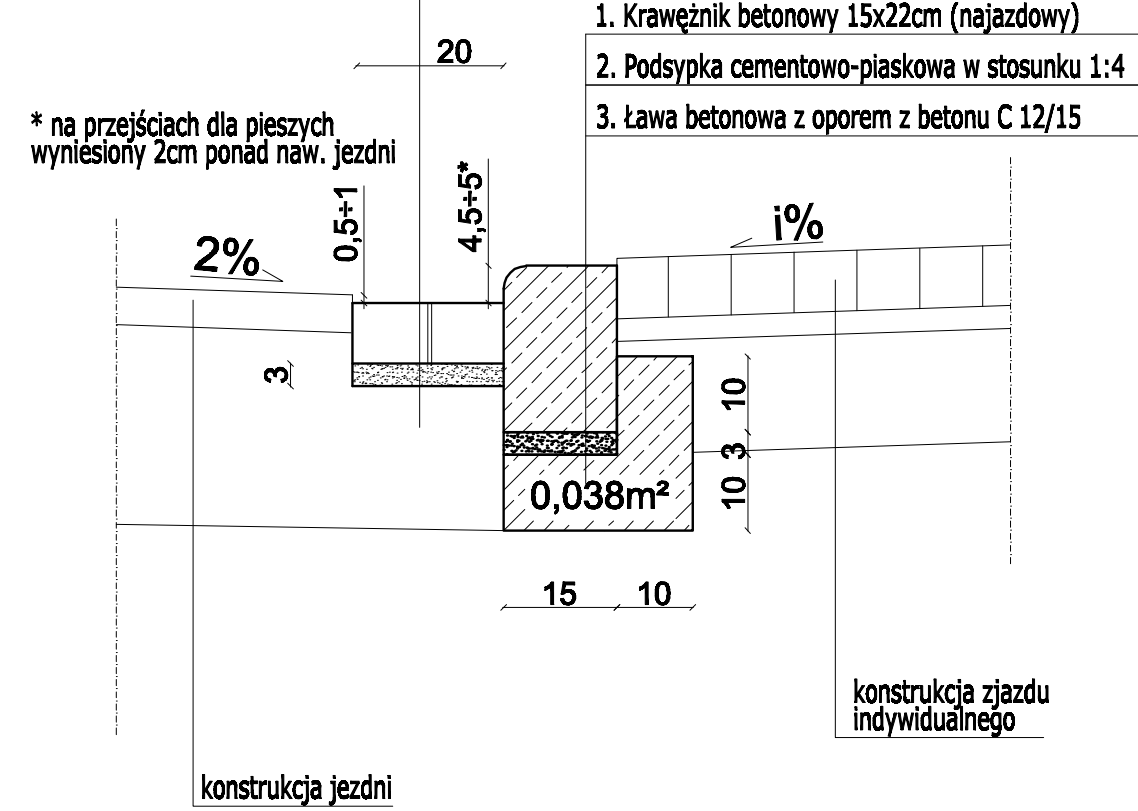

SZCZEGÓŁ C

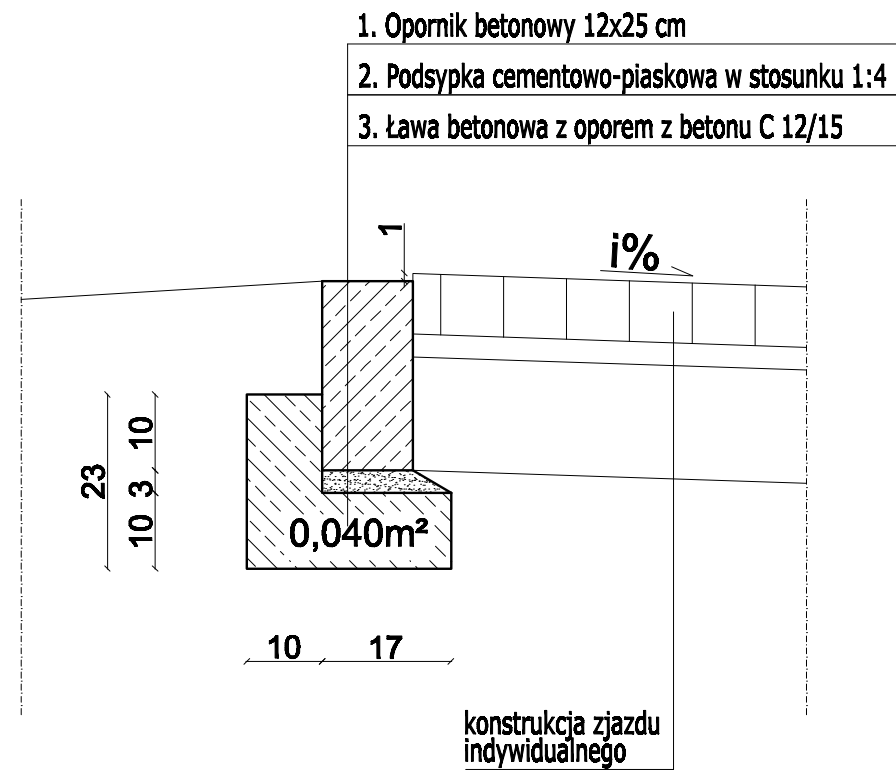

SZCZEGÓŁ D1

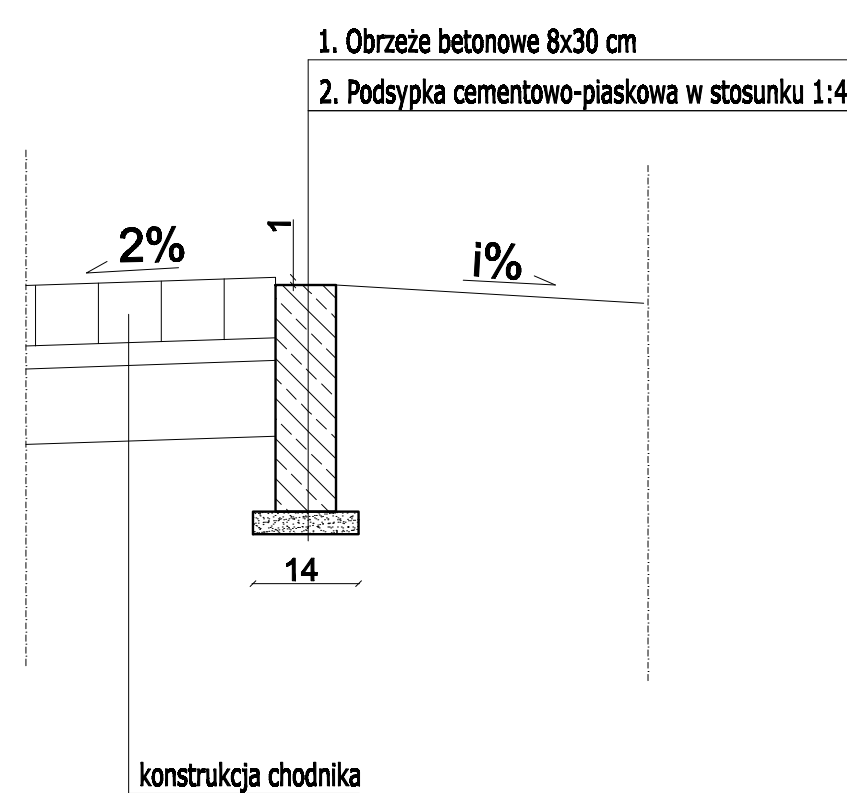

SZCZEGÓŁ D2

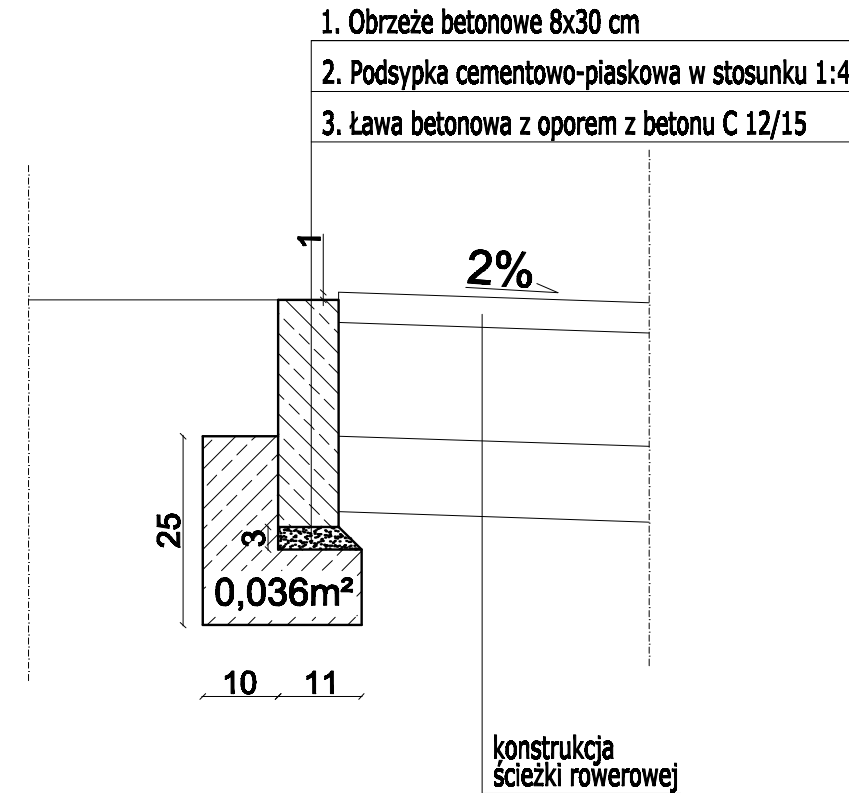

SZCZEGÓŁ OPASKI z płytek chodnikowych

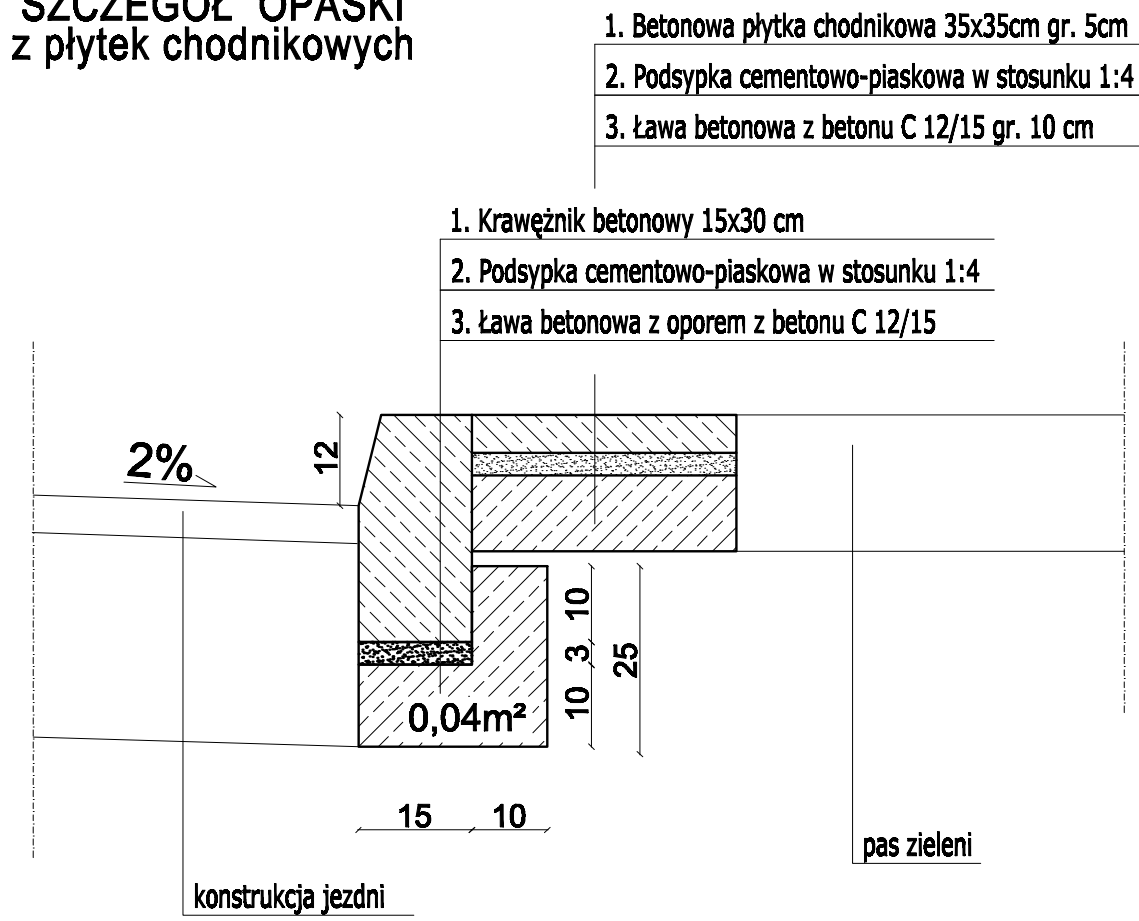

	Miejski Zarząd Dróg ul. Zamenhofska 2b 63-400 Ostrów Wielkopolski
	PPID Kasalka ul. Staroprzygodzka 25, 63-400 Ostrów Wielkopolski tel. 607 335 657, 505 281 941
15 lat, 2001–2016	Numer projektu - 464 AutoCAD Civil 3D - 343-45382560, 300-65304667, 366-46619266
Projekt budowlany (wykonawczy)	Przebudowa ulicy Nowa Krępa w Ostrowie Wielkopolskim - odcinek od ul. Skłodowskiej do ul. Przy Lesie
	czerveniec 2016r.
	6.0
	SZCZEGÓŁY KONSTRUKCYJNE SKALA 1:50
PROJEKTANT	mgr inż. Marcin Kasalka WKP/0305/POOD/11
ASYSTENCI	inż. Rafał Bober mgr inż. Tomasz Dryjański