

SZCZEGÓŁ "A"

Konstrukcja krawężnika 12x25
(obramowanie ciągu p.-j.)

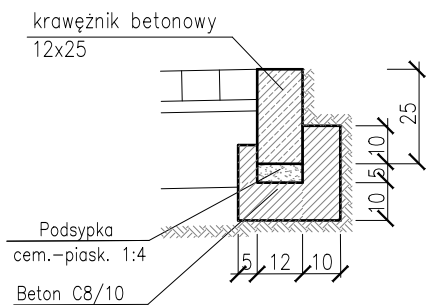

SZCZEGÓŁ "B"

Konstrukcja ścieku odwadniającego

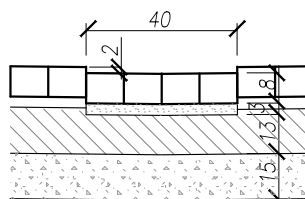

SZCZEGÓŁ "C"

Konstrukcja krawężnika 15x30
ze ściekiem krawężnikowym
(obramowanie jezdni bitumicznej)

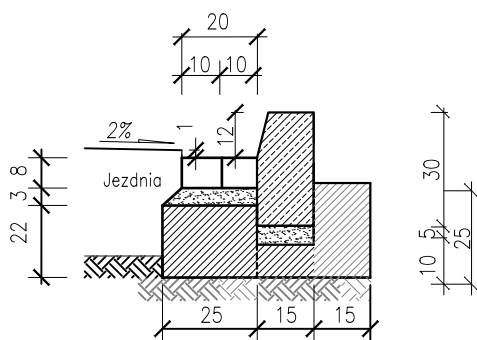

SZCZEGÓŁ "D"

Konstrukcja krawężnika
ze ściekiem krawężnikowym
(obramowanie jezdni bitum. na zjazdach)

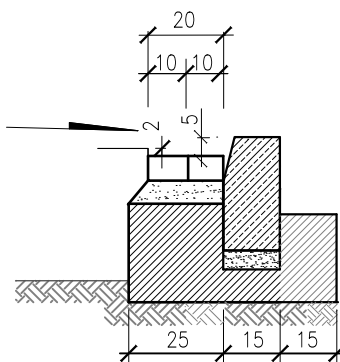

SZCZEGÓŁ "E"

Konstrukcja krawężnika 12x25
(obramowanie zjazdów)

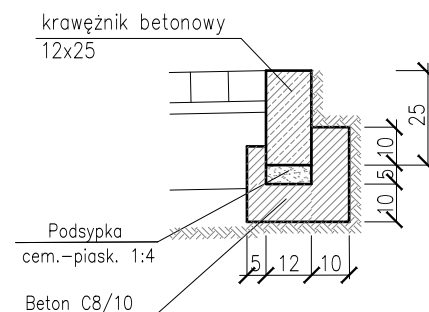

SZCZEGÓŁ "F"

Konstrukcja obrzeża 6x20
(obramowanie chodnika i dojeżdż do posesji)

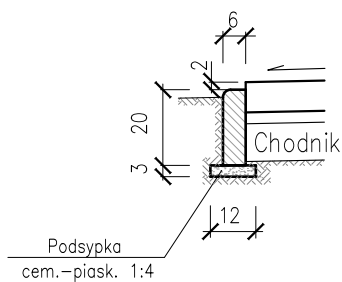

Miejski Zarząd Dróg ul. Zamenhofska 2 63-400 Ostrów Wielkopolski		
Jednostka projektowa Zakład Projektowo-Ustugowy Inżynierii Środowiska "PRIMEKO" 62-800 Kalisz, ul. Łódzka 210 tel/fax 62 767 02 63 www.primeko.com.pl e-mail: primeko@o2.pl		Stadium Projekt Wykonawczy
		Skala 1:50
		Data oprac. Maj 2018 r.
Nazwa obiektu	Budowa nawierzchni ulicy Kasztanowej w Ostrowie Wielkopolskim	
Adres obiektu	ul. Kasztanowa, Ostrów Wielkopolski	
Nazwa rysunku	SZCZEGÓŁY KONSTRUKCYJNE	
Projektant spec. drogowy	techn. Józef Przybytek upr. nr UAN.7342-31/92	Rys nr. 5
Opracowujący	mgr inż. Łukasz Cholewa	
Sprawdzający spec. drogowy	mgr inż. Ryszard Poptawski upr. nr WKP/0022/P00K/03	